

ANFACO-CECOPECA consciente del compromiso de las industrias por garantizar la inocuidad y ofrecer una inmejorable calidad en sus productos, pone a su disposición un experimentado equipo humano para apoyarle en sus necesidades y mejorar la seguridad y calidad de sus procesos. Desde nuestro Servicio de Asesoramiento Técnico, les ofrecemos la posibilidad de buscar soluciones que den respuesta a cualquiera de las **necesidades relacionadas con la aplicación o adecuación de sus tratamientos térmicos.**

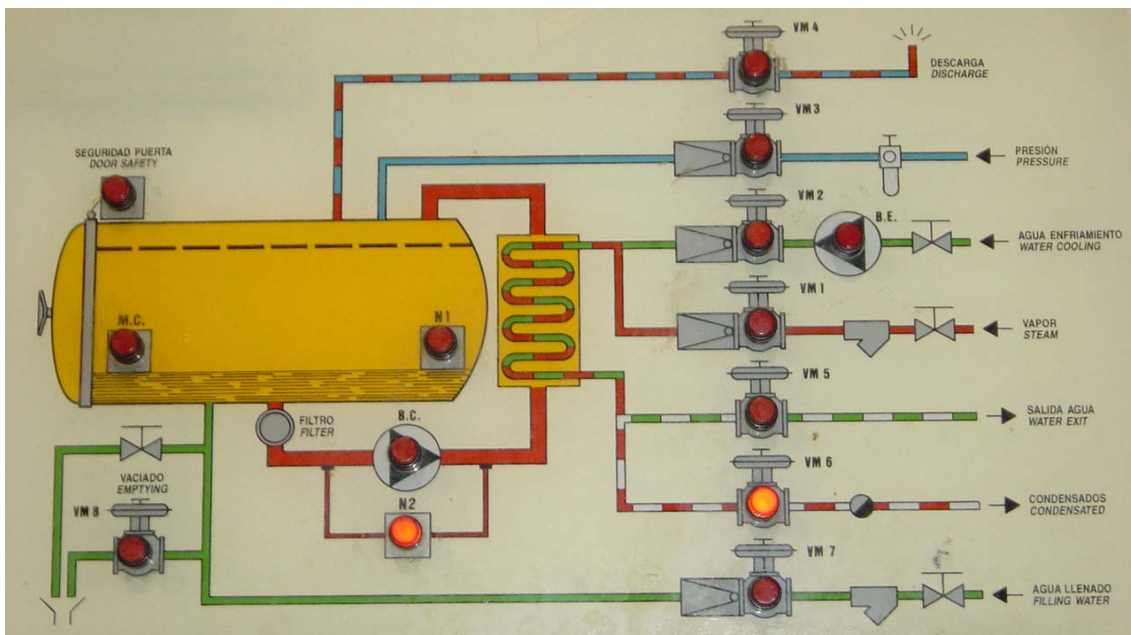

Servicios ofertados:

- Establecimiento de **tiempos de esterilización en base al cálculo de F_0** para la optimización de procesos, desarrollo de nuevos productos o presentaciones: **Pruebas de penetración de calor.**
- **Optimización de las cualidades sensoriales del producto final**, en base a la adecuación de las variables tiempo/temperatura del tratamiento térmico.
- **Adecuación de las condiciones de esterilización** para el tratamiento de nuevos envases y materiales.
- Validación de las condiciones de esterilización en base a la correcta homogeneidad del proceso. **Pruebas de distribución de temperatura y de calor** (bentonita).
- Validación de procesos térmicos para el **registro de productos en mercados de terceros países**: EEUU, Brasil, Perú,..

Las conservas de pescados y mariscos son elaboradas con materias primas de primera calidad, que tras ser envasadas en recipientes herméticamente cerrados, se esterilizan para aportar sus características sensoriales y excelentes cualidades de vida útil. Así, el cierre hermético de estos envases y las altas temperaturas empleadas durante la aplicación del proceso de conservación, garantizan que estos productos puedan consumirse en perfecto estado largo tiempo después de su elaboración.



En este sentido y como requisito imprescindible para la **exportación de conservas de baja acidez (LACF) a EEUU**, ANFACO-CECOPECA, entidad reconocida por la Oficina Económica y Comercial de la Embajada Española en Washington para la validación de procesos térmicos ante la *Food and Drug Administration (FDA)*, le ofrece una **amplia y contrastada experiencia** a la hora gestionar sus trámites de registro y alta de LACF en EEUU, para que sus productos puedan acceder a este mercado.



Nuestro servicio va acompañado de una serie complementos que hace que nuestra oferta sea inmejorable en comparación con nuestros competidores:

- Disponibilidad de una **Planta Piloto** donde reproducir sus condiciones de esterilización, para la estimación previa de la variables tiempo / temperatura.
- **Presupuestos** y planificaciones **ajustados** en función del volumen de trabajo.
- **Interpretación** de los **resultados** de las pruebas.

Si desea personalizar dicha información, disponibilidad, coste, etc. **contacte con nosotros en el 986 469 301 o asistencia@anfaco.es**